



ГИДРАВЛИЧЕСКИЕ ГРЕЙФЕРЫ — КАТАЛОГ

СОДЕРЖАНИЕ

О компании

2 – 5 стр.

О производстве

6 стр.

**Грейферное
оборудование**

7 стр.

**Грейфер для
металлолома**

8 – 9 стр.

**Грейфер
гидравлический
погрузочный**

10 – 13 стр.

**Грейфер
гидравлический
копающий**

14 – 15 стр.

**Грейфер лесной с
гидроцилиндром**

16 – 19 стр.

Бревнозахват

20 – 21 стр.

Трубозахват

22 – 23 стр.

**Грейфер многочелюстной
для ломовоза**

24 – 25 стр.

**Грейфер
механический**

26 – 27 стр.

Фотогалерея

30 – 37 стр.

**Опорно-
поворотное
устройство**

38 стр.

**Запасные части
для грейферного
оборудования**

39 стр.

**Сервис
грейферного
оборудования**

40 – 41 стр.

О КОМПАНИИ

«Профессионал» — один из крупнейших заводов по производству навесного оборудования для дорожно-строительной и горнодобывающей техники в России и СНГ.

«Профессионал» входит в **ТОП-5** производителей карьерных ковшей в мире. Завод успешно работает с 2006 года: за эти годы он занял устойчивые лидирующие позиции на отечественном рынке. Доля продукции компании на рынке навесного оборудования для спецтехники в России составляет 80 процентов. На заводе трудятся более 2300 сотрудников.

Основные направления деятельности компании:

Завод производит ковши для экскаваторов, фронтальных погрузчиков, экскаваторов-погрузчиков и погрузочно-доставочных машин, а также – отвалы, брусья, стойки рыхлителя, рамы и шахты для бульдозеров, кузова для самосвалов, грейферные захваты, мегарыхлители, стрелы, рукояти, бетоноломы для экскаваторов и многое другое. Кроме того, компания предлагает к поставке гидравлическое и вибрационное навесное оборудование, которое способно сделать экскаватор универсальным. Всегда в наличии более 120 тысяч наименований запасных частей на сумму более 12 миллиардов рублей. Мы являемся поставщиком надежных и проверенных компонентов ходовой части, коронок, элементов межзубьевой защиты, бокорезов, протекторов и других комплектующих известных мировых брендов. В месяц мы производим более 2100 тонн готовой продукции.

КАРТА РЕГИОНАЛЬНОГО ПРОИЗВОДСТВА



О КОМПАНИИ

2006

год основания

ТОП-5

мировых
производителей
карьерных
ковшей

80%

доля нашей
продукции на рынке
н.о. в РФ

собственная
**испытательная
лаборатория**

> 70

стран мира
наши экспортеры

> 2300

сотрудников

90 000 м²

площадь
производственных
цехов компании

24/7

сервисная служба

2 100 т

продукции
изготавливается
в месяц

30 000 м²

собственный
логистический
центр в г. Иваново

24 млрд

выручка в среднем
за последние 3 года

ISO9001

стандарт качества
системы менеджмента

37

складов в РФ и СНГ

> 120 000

наименований
запчастей
в наличии

250 000 м²

площадь строящегося
завода в ОЭЗ

> 50

сотрудников в
собственном
конструкторском бюро

О ПРОИЗВОДСТВЕ

Наше производство оснащено современным высокотехнологичным оборудованием:

- Газорезательная установка и плазменная резка «Messer» (Германия), толщина реза: 0,5 до 300 мм.
- 50 сварочных полуавтоматов «Lincoln Electric» (США), «Kemppi» (Финляндия).
- Станки ЧПУ: токарные, фрезерные, расточные, радиально-сверлильные.
- Кантователи (для сборки и сварки металлоконструкций).
- Листогибочный пресс «ЕНТ» (Германия) – толщинагиба: до 30 мм, усилие: до 600 тонн.
- Лентопилочные станки Petra, Pofi Shi, Jet mbs, Fmb Pegasus, Pegas Profi Shi, 8 единиц, «SAR 331 SA GDS» (Италия).
- Пескоструйная камера для обработки металла под покраску.
- Малярное оборудование для покраски металлоизделий.

Сегодня наши производственные площади насчитывают **более 90 тысяч квадратных метров**. С каждым годом растет спрос на нашу продукцию. А потому растём и мы! Чтобы успевать в срок и обеспечивать вашу спецтехнику качественным навесным оборудованием, мы регулярно увеличиваем производственные мощности. Мы начинали «с нуля»: на территории старого заброшенного цеха руководству «Профессионала» удалось построить новый завод исключительно за счет собственного инвестирования. У нас – **современное оснащение цехов и лучшие специалисты, которые регулярно повышают квалификацию**.

Мы не останавливаемся на достигнутом и ориентируемся на современность. Запущены роботизированные комплексы по сварке. Разработан и реализован проект установки наплавочного оборудования для изготовления футеровочных элементов с покрытием из карбида хрома. Также мы развиваем еще одно актуальное направление – **собственное литейное производство**.



Территория завода «Профессионал»

ГРЕЙФЕРНОЕ ОБОРУДОВАНИЕ

Компания «Профессионал» спроектировала и изготовила более 1500 грейферов и захватов, которые полностью совместимы с перегружателями таких известных марок, как Atlas, Fuchs, Sennebogen, Liebherr, Mantsinen, SANY, Multi Docker, ТВЭКС, Ковровец и экскаваторами Hitachi, Komatsu, Caterpillar, Hyundai, Daewoo, CASE, Doosan, Bonny, JCB, Volvo, Liebherr, Terex, Kato, Кранэкс, ЭКСМАШ и др, а также с фронтальными погрузчиками Hyundai, Doosan, Komatsu, Hitachi, JCB, Volvo, Caterpillar, SDLG, XGMA, CAT, Stalowa wola.

Грейферы «Профессионал» — отличный вариант импортозамещения.

- Использование в производстве материалов высокого качества:
 1. конструкционные стали (прочность, пластичность и сопротивляемость к разрушениям),
 2. износостойкие стали импортного производства DILLIDUR,
 3. легированная сталь 40X (устойчивость к коррозии, экологичность).
- Высокие эксплуатационные характеристики.
- Простота и прочность конструкции.
- Низкие затраты на техническое обслуживание и ремонт.
- Собственное производство запчастей (основная часть всегда в наличии).
- Независимая испытательная лаборатория на территории предприятия.
- Современное высокотехнологичное оборудование.
- Гарантия до 12 месяцев.

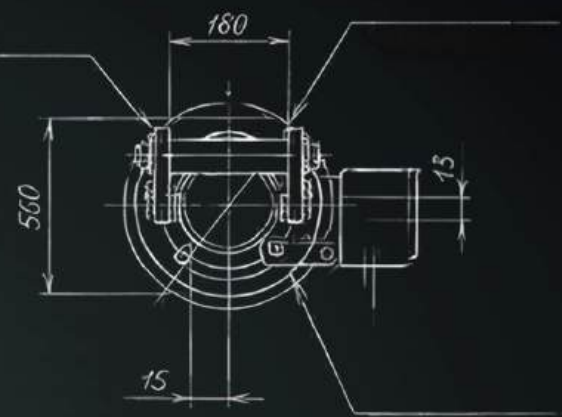

Гидравлический грейфер для металлолома

ГРЕЙФЕР ГИДРАВЛИЧЕСКИЙ МНОГОЧЕЛЮСТНОЙ ДЛЯ МЕТАЛЛОЛОМА

Грузозахватное навесное оборудование, используемое для разгрузки-погрузки лома, негабаритных и навалочных грузов.

- Собственное производство запчастей: втулки, пальцы, оси, опорно-поворотные устройства (RTG), гидроцилиндры и т.д.
- Производство серийных и уникальных моделей.
- Грейферы изготавливаются из сталей повышенной прочности.
- Грейферы выполняют сложнейшие операции в температурном диапазоне от -30 до +40 градусов.

Подходят для:

Перегрузателей: Atlas, Fuchs, Liebherr, Mantsinen, Sennebogen, SANY, Multi Docker, UMG.

Экскаваторов: Hitachi, Komatsu, Caterpillar, Hyundai, Daewoo, CASE, Doosan, Bonny, JCB, Volvo, Liebherr, Terex, Kato, Кранэкс, UMG и др.

Применяется:

- На площадках по перевалке лома.
- На заводах по переработке черных и цветных металлов.
- В строительстве и т.д.

Параметры:

- Объем от 0.2 м³ до 2.0 м³.
- Вес базовой машины до 200 т.
- Грузоподъемность 35 т.



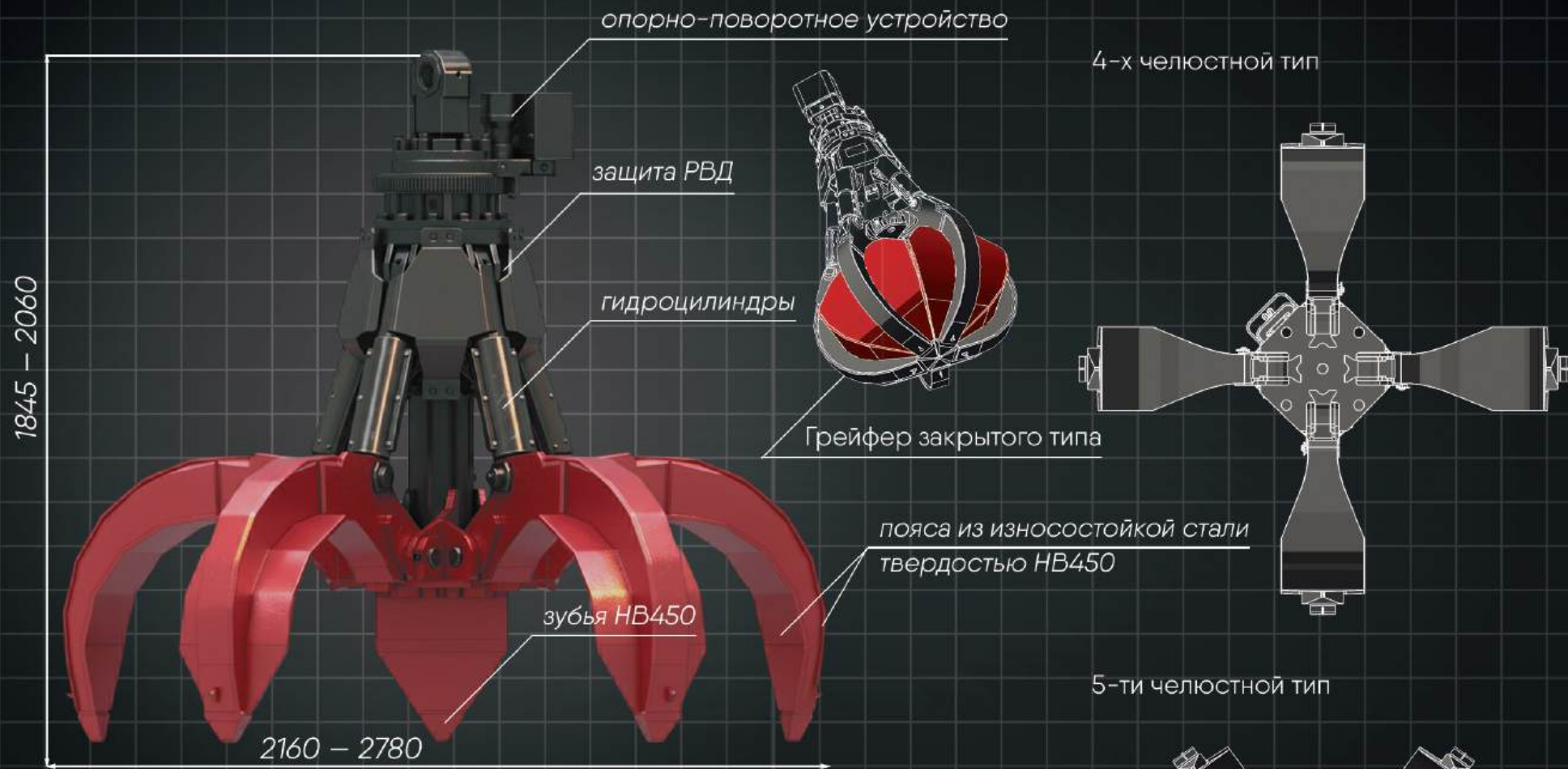

МОДЕЛЬ	КОЛ-ВО ЧЕЛЮСТЕЙ	ТИП ЧЕЛЮСТЕЙ	ВЕС	МОДЕЛЬ ОПУ	Г/П, Т
PG5-455	5	ПЗ	1430	RTG30	15
PG4-665	4	ПЗ	1330	RTG30	15
PG5-665	5	ПЗ	1480	RTG30	15
PG5-665Z	5	З	1530	RTG30	15
PG4-865	4	ПЗ	1360	RTG30	15
PG5-1155	5	ПЗ	1690	RTG30	15
PG5-1555	5	ПЗ	1800	RTG30	15
PG5-2055	5	ПЗ	3000	RTG30	30

ГРЕЙФЕР ГИДРАВЛИЧЕСКИЙ ПОГРУЗОЧНЫЙ 2-Х ЦИЛИНДРОВЫЙ

Грузозахватное навесное оборудование, используемое для выполнения легких перевалочных работ: песок, щебень.

- Опорно-поворотное устройство собственного производства (позволяет грейферу вращаться вокруг своей оси на 360 градусов).
- Грейферы изготавливаются из стали повышенной прочности.
- Надежность конструкции дает возможность использовать гидравлические грейферы для выполнения сложнейших операций в температурном диапазоне от -30 до +40 градусов.

Подходит для:

Перегрузателей: Atlas, Fuchs, Liebherr, Mantsinen, Sennebogen, SANY, Multi Docker, UMG.

Экскаваторов: Hitachi, Komatsu, Caterpillar, Hyundai, Daewoo, CASE, Doosan, Bonny, JCB, Volvo, Liebherr, Terex, Kato, Кранэкс, UMG и др.

Применяется:

- На карьерах.
- В портах.
- На строительных площадках.
- На производствах.

Параметры:

- Объем от 1.0 м³ до 5.0 м³.
- Вес базовой машины до 200 т.
- Грузоподъемность от 20 т до 25 т.



В ЗАКРЫТОМ СОСТОЯНИИ

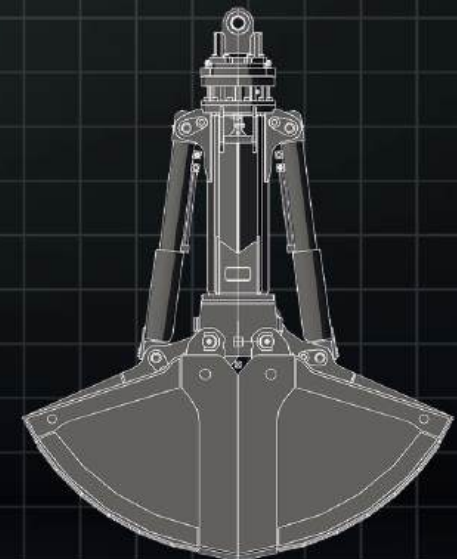
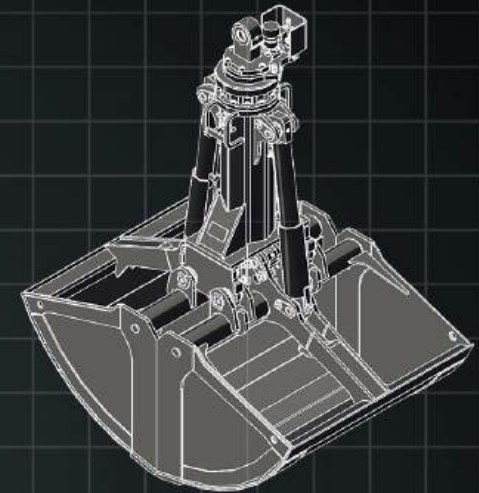
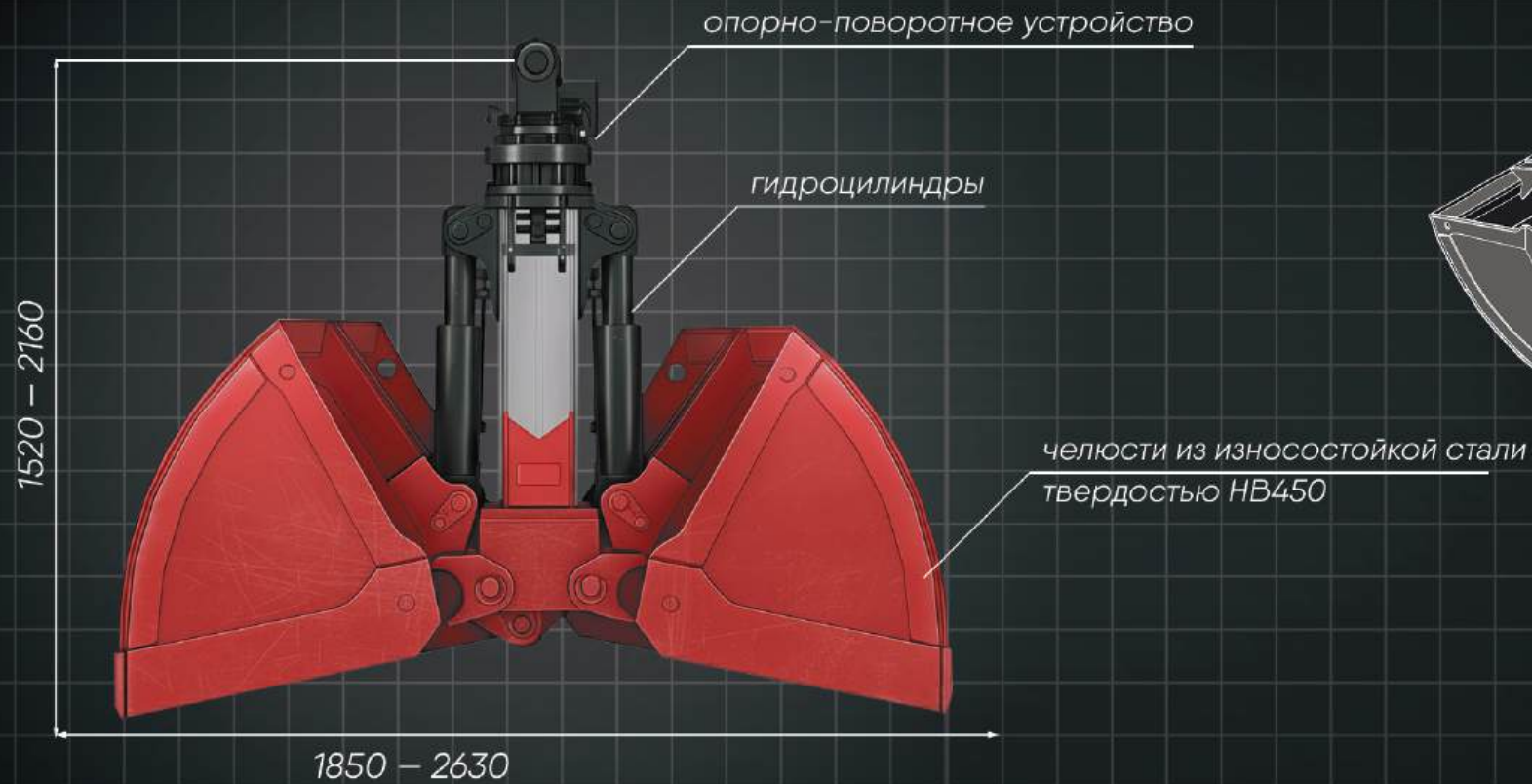

МОДЕЛЬ	КОЛ-ВО ЧЕЛЮСТЕЙ	ОБЪЁМ, SAE	МАССА, КГ	МОДЕЛЬ ОПУ	Г/П, Т
GP2-251-10	2	1.0	1430	RTG30	20
GP2-251-12	2	1.2	1330	RTG30	20
GP2-251-15	2	1.5	1480	RTG30	20
GP2-251-17	2	1.7	1530	RTG30	20
GP2-321-20	2	2.0	1360	RTG30	20
GP2-321-25	2	2.5	1690	RTG30	20

ГРЕЙФЕР ГИДРАВЛИЧЕСКИЙ ПОГРУЗОЧНЫЙ 4-Х ЦИЛИНДРОВЫЙ

Грузозахватное навесное оборудование, используемое для погрузки и выгрузки сыпучих и кусковых грузов: мерзлый уголь, ферросплавы, металлическая чушка.

- Опорно-поворотное устройство собственного производства (позволяет грейферу вращаться вокруг своей оси на 360 градусов).
- Грейферы изготавливаются из стали повышенной прочности.
- Надежность конструкции дает возможность использовать гидравлические грейферы для выполнения сложнейших операций в температурном диапазоне от - 30 до +40 градусов.

Подходит для:

Перегрузателей: Atlas, Fuchs, Liebherr, Mantsinen, Sennebogen, SANY, Multi Docker, UMG.

Экскаваторов: Hitachi, Komatsu, Caterpillar, Hyundai, Daewoo, CASE, Doosan, Bonny, JCB, Volvo, Liebherr, Terex, Kato, Кранэкс, UMG и др.

Применяется:

- На карьерах.
- В портах.
- На строительных площадках.
- На производствах.

Параметры:

- Объем от 2.0 м³ до 10 м³.
- Вес базовой машины до 200 т.
- Грузоподъемность 30 т.



В ЗАКРЫТОМ СОСТОЯНИИ

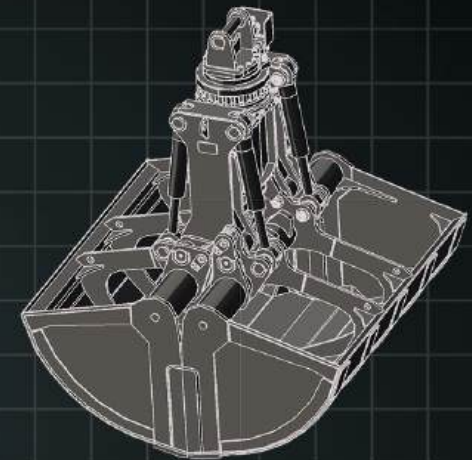
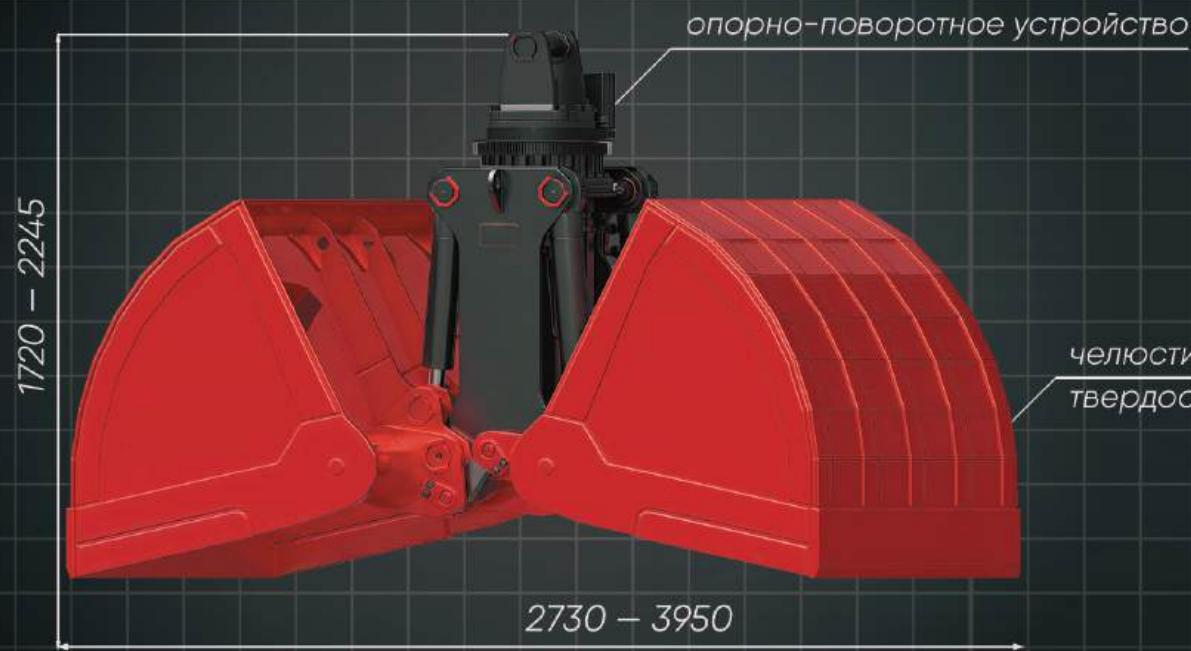

МОДЕЛЬ	КОЛ-ВО ЧЕЛЮСТЕЙ	ОБЪЁМ, SAE	МАССА, КГ	МОДЕЛЬ ОПУ	Г/П, Т
GP2-502-20	2	2.0	3580	RTG40	30
GP2-502-25	2	2.5	3900	RTG40	30
GP2-502-35	2	3.5	4120	RTG40	30
GP2-502-40	2	4.0	4250	RTG40	30
GP2-602-50	2	5.0	5330	RTG40	30
GP2-602-60	2	6.0	5500	RTG40	30



ГРЕЙФЕР ГИДРАВЛИЧЕСКИЙ КОПАЮЩИЙ

Грузозахватное навесное оборудование, используемое для выполнения легких перевалочных работ: песок, щебень.

- Собственное производство запчастей: втулки, пальцы, оси, опорно-поворотные устройства (RTG), гидроцилиндры и т.д.
- Производство серийных и уникальных моделей.
- Грейферы изготавливаются из сталей повышенной прочности.
- Грейферы выполняют сложнейшие операции в температурном диапазоне от -30 до +40 градусов.

Подходит для:

Перегрузателей: Atlas, Fuchs, Liebherr, Mantsinen, Sennebogen, SANY, Multi Docker, UMG.

Экскаваторов: Hitachi, Komatsu, Caterpillar, Hyundai, Daewoo, CASE, Doosan, Bonny, JCB, Volvo, Liebherr, Terex, Kato, Кранэкс, UMG и др.

Применяется:

- На карьерах.
- На строительных площадках.

Параметры:

- Объем от 0.4 м³ до 1.5 м³.
- Вес базовой машины до 50 т.
- Грузоподъемность 20 т.



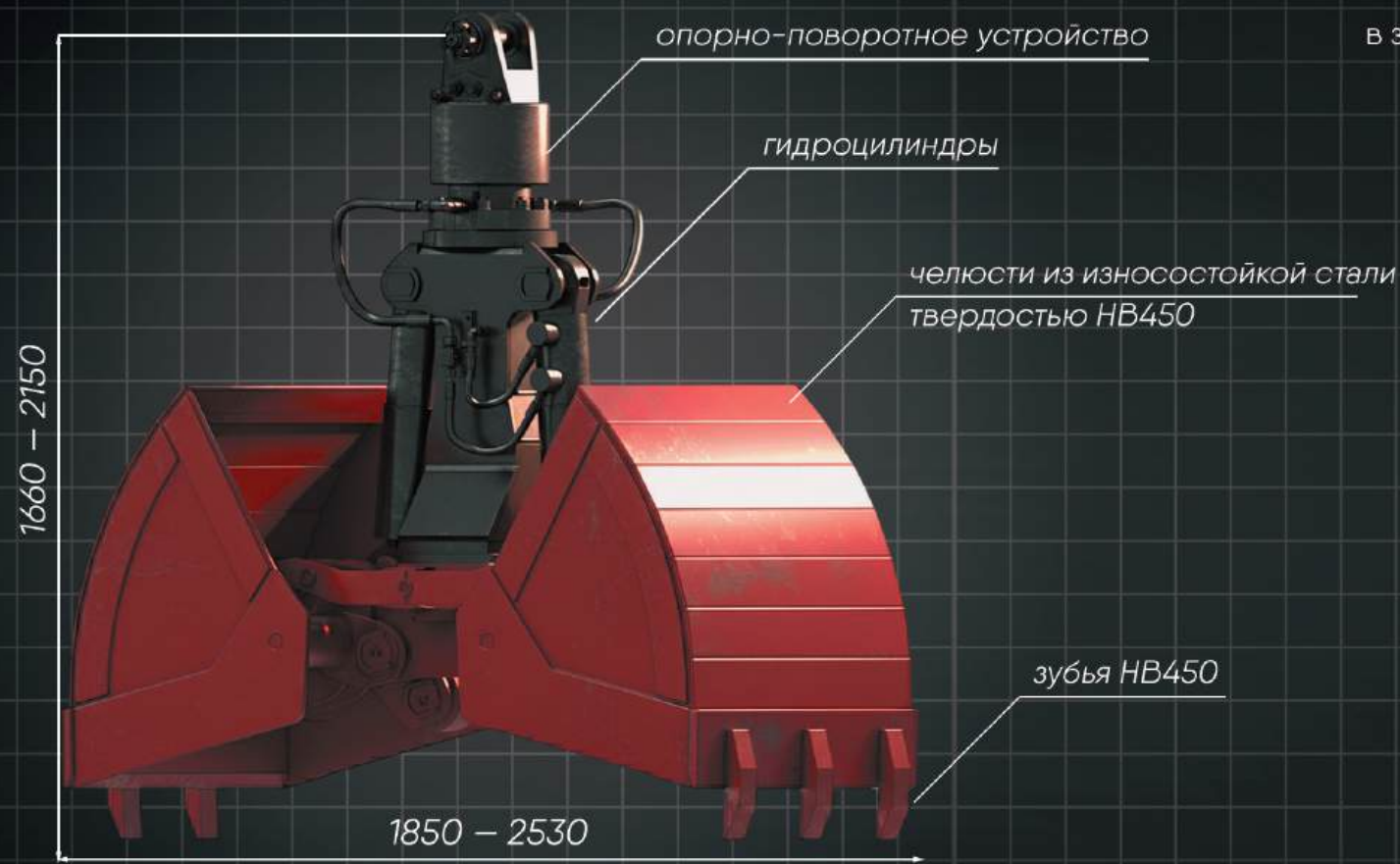

В закрытом состоянии

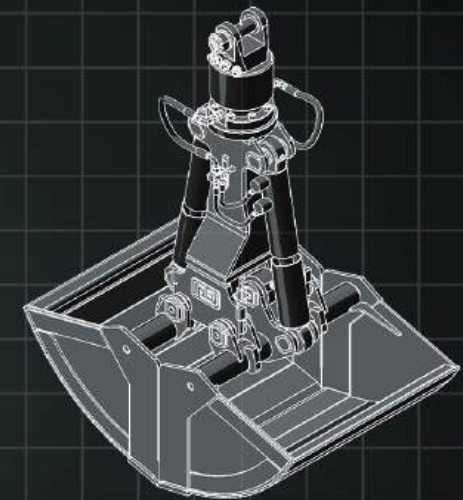

МОДЕЛЬ	КОЛ-ВО ЧЕЛЮСТЕЙ	ОБЪЁМ, SAE	МАССА, КГ	МОДЕЛЬ ОПУ	Г/П, Т
GP2K-14-04	2	0.4	690	A8	20
GP2K-14-06	2	0.6	750	A8	20
GP2-251-06SZ	2	0.6	1220	RTG30	20
GP2-251-07SZ	2	0.75	1160	RTG30	20
GP2-251-12SZ	2	1.2	1350	RTG30	20
GP2-321-13SZ	2	1.3	2310	RTG30	20
GP2-321-15SZ	2	1.5	2450	RTG30	20

ГРЕЙФЕР ГИДРАВЛИЧЕСКИЙ ЛЕСНОЙ С ВЕРТИКАЛЬНЫМИ ГИДРОЦИЛИНДРАМИ

Грузозахватное навесного оборудование, используемое на перегружателе для перемещения грузов: бревен и леса. Имеет однопальцевое соединение (используется для погрузки леса со склада на лесовоз).

- Собственное производство запчастей: втулки, пальцы, оси, опорно-поворотные устройства (RTG), гидроцилиндры и т.д.
- Производство серийных и уникальных моделей.
- Грейферы изготавливаются из сталей повышенной прочности.
- Грейферы выполняют сложнейшие операции в температурном диапазоне от -30 до +40 градусов.

Подходит для:

Перегружателей: Atlas, Fuchs, Liebherr, Mantsinen, Sennebogen, SANY, Multi Docker, UMG.

Экскаваторов: Hitachi, Komatsu, Caterpillar, Hyundai, Daewoo, CASE, Doosan, Bonny, JCB, Volvo, Liebherr, Terex, Kato, Кранэкс, UMG и др.

Применяется:

- На складах хранения бревна.
- В портах при погрузке и разгрузке с вагонов.
- В местах заготовки леса.
- На лесных делянках.
- На деревообрабатывающих предприятиях.
- На строительных площадках.

Параметры:

- Объем от 0.4 м³ до 3.0 м³.
- Вес базовой машины до 70 т.
- Грузоподъемность 30 т.



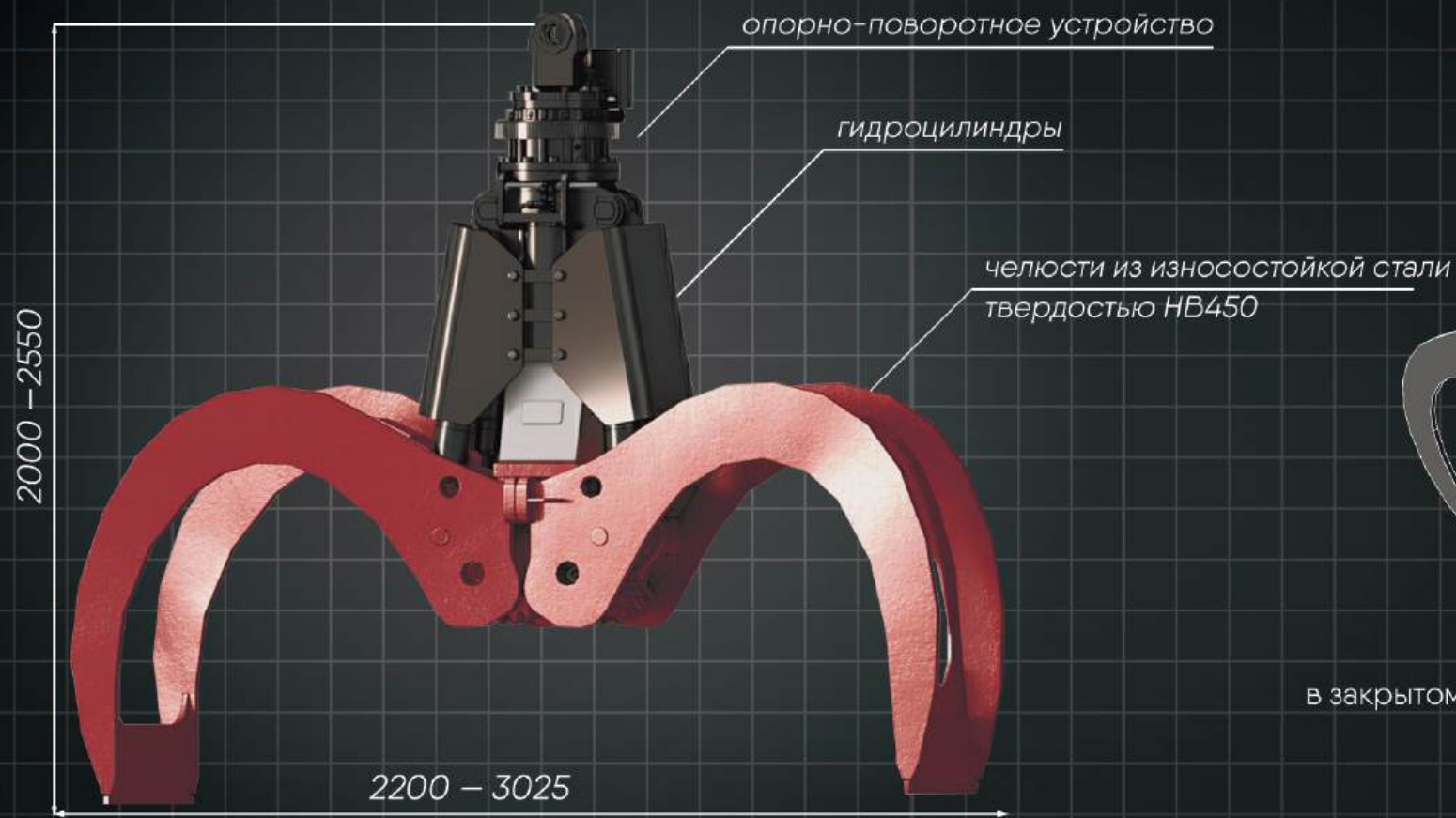

В закрытом состоянии

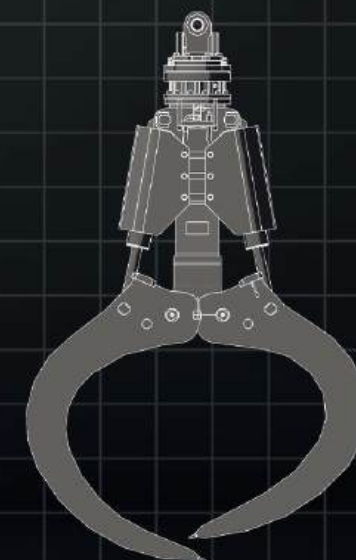

МОДЕЛЬ	ПОЛЕЗНАЯ ПЛОЩАДЬ, М ²	МАССА, КГ	МОДЕЛЬ ОПУ	Г/П, Т
GFL-601	0.6	1010	RTG32	25
GFL-850	0.8	1630	RTG32	25
GFL-1200	1.2	1810	RTG32	25
GFL-1550	1.5	1940	RTG32	25

ГРЕЙФЕР ГИДРАВЛИЧЕСКИЙ ЛЕСНОЙ С ГОРИЗОНТАЛЬНЫМ ГИДРОЦИЛИНДРОМ

Грузозахватное навесного оборудование, используемое на перегружателе для перемещения грузов: бревен и леса. Имеет двухпальцевое (жесткое) соединение.

- Собственное производство запчастей: втулки, пальцы, оси, опорно-поворотные устройства (RTG), гидроцилиндры и т.д.
- Производство серийных и уникальных моделей.
- Грейферы изготавливаются из сталей повышенной прочности.
- Грейферы выполняют сложнейшие операции в температурном диапазоне от -30 до +40 градусов.

Подходит для:

Перегружателей: Atlas, Fuchs, Liebherr, Mantsinen, Sennebogen, SANY, Multi Docker, UMG.

Экскаваторов: Hitachi, Komatsu, Caterpillar, Hyundai, Daewoo, CASE, Doosan, Bonny, JCB, Volvo, Liebherr, Terex, Kato, Кранэкс, UMG и др.

Применяется:

- На складах хранения бревна.
- В портах при погрузке и разгрузке с вагонов.
- В местах заготовки леса.
- На лесных делянках.
- На деревообрабатывающих предприятиях.
- На строительных площадках.

Параметры:

- Объем от 0.25 м³ до 0.7 м³.
- Вес базовой машины до 1.05 т.
- Грузоподъемность 15 т.



в полуоткрытом состоянии

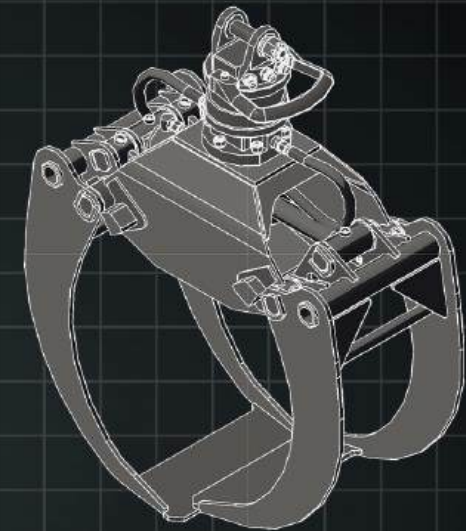
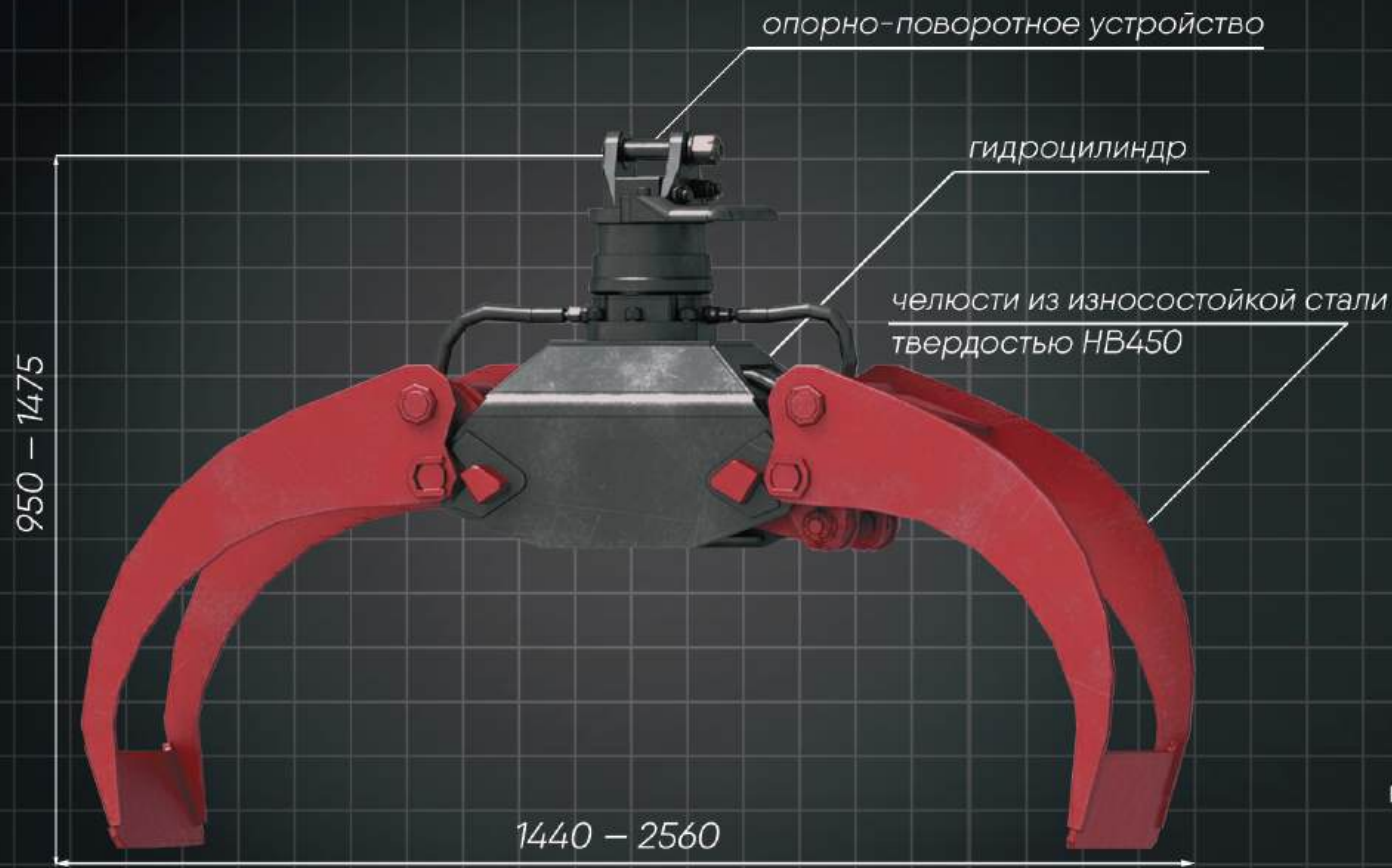

в закрытом состоянии

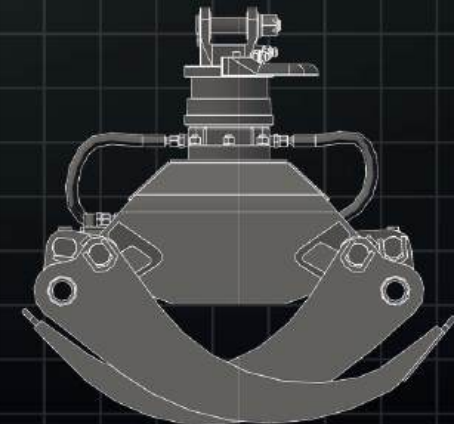

МОДЕЛЬ	ПОЛЕЗНАЯ ПЛОЩАДЬ, М ²	МАССА, КГ	МОДЕЛЬ РОТАТОРА	Г/П, Т
GF-025	0.25	200	GV6	1.5
GF-028	0.28	230	GV6	2.0
GF-035	0.35	260	GV6	2.0
GF-04	0.4	640	GR104DB	2.5
GF-07	0.7	900	FHR16FD1-A8	3.5

ГРЕЙФЕР ГИДРАВЛИЧЕСКИЙ БРЕВНОЗАХВАТ

Грузозахватное навесное оборудование для подъема и транспортировки труб в горизонтальном положении, погрузки и разгрузки рельс, а также негабаритного металлолома.

- Собственное производство запчастей: втулки, пальцы, оси, опорно-поворотные устройства (RTG), гидроцилиндры и т.д.
- Производство серийных и уникальных моделей.
- Грейферы изготавливаются из сталей повышенной прочности.
- Грейферы выполняют сложнейшие операции в температурном диапазоне от -30 до +40 градусов.

Подходит для:

Фронтальных погрузчиков: Hyundai, Doosan, Komatsu, Hitachi, JCB, Volvo, SDLG, XGMA, CAT, Stalowa wola, CASE.

Применяется:

- На производствах по изготовлению труб.
- На площадках по перевалке лома.

Параметры:

- Объем от 0.5 м³ до 1.0 м³.
- Вес базовой машины до 70 т.
- Грузоподъемность от 3.8 т до 10.5 т.



износостойкая сталь
твердостью НВ450

в закрытом состоянии

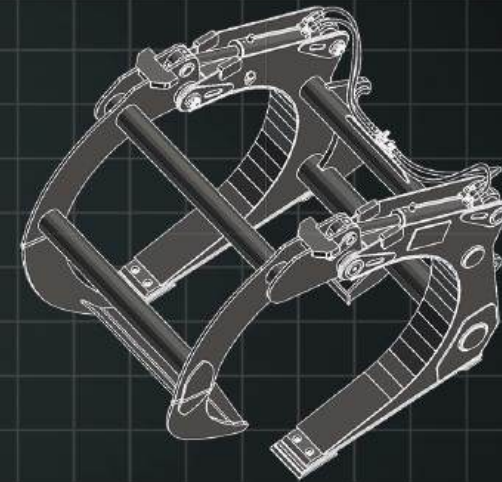
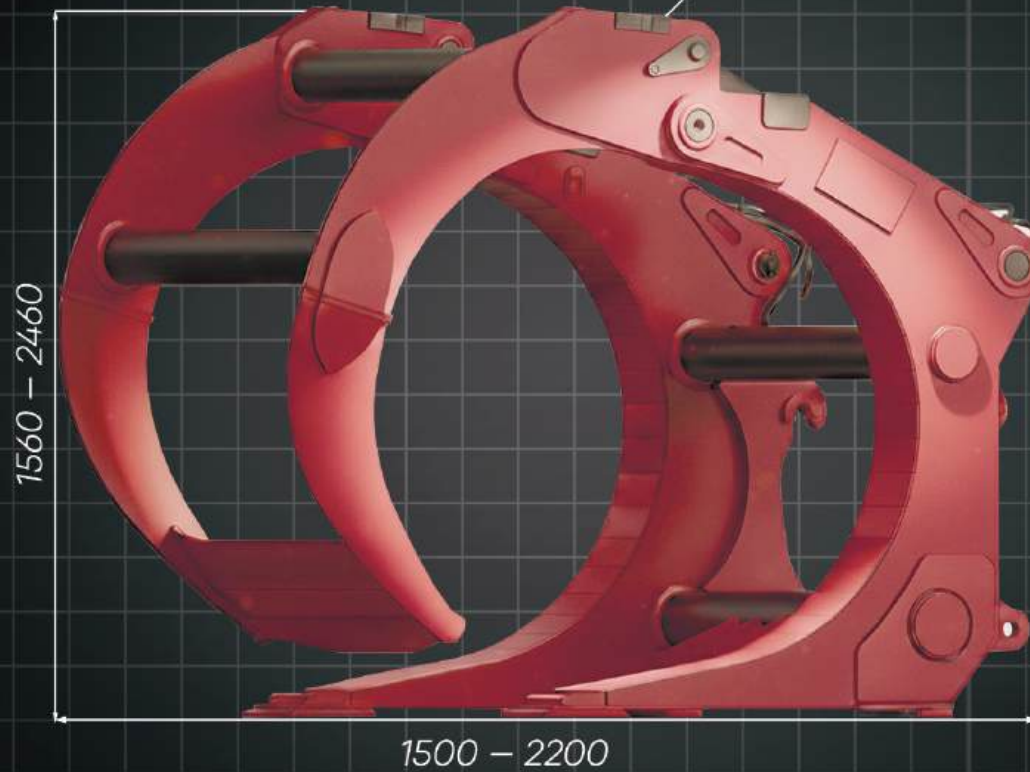

МОДЕЛЬ	ПОЛЕЗНАЯ ПЛОЩАДЬ, М ²	МАССА, КГ	Г/П, Т
GLW-13V	1.3	1200	3.8
GLW-15V	1.5	1500	4.5
GLW-20V	2.0	1800	6.0
GLW-25V	2.5	2200	7.5
GLW-30V	3.0	2800	9.0
GLW-35V	3.5	3100	10.5

ГРЕЙФЕР ГИДРАВЛИЧЕСКИЙ ТРУБОЗАХВАТ

Грузозахватное навесное оборудование для подъема и транспортировки труб в горизонтальном положении, погрузки и разгрузки рельс, а также негабаритного металлолома.

- Собственное производство запчастей: втулки, пальцы, оси, опорно-поворотные устройства (RTG), гидроцилиндры и т.д.
- Производство серийных и уникальных моделей.
- Грейферы изготавливаются из сталей повышенной прочности.
- Грейферы выполняют сложнейшие операции в температурном диапазоне от -30 до +40 градусов.

Подходит для:

Перегрузателей: Atlas, Fuchs, Liebherr, Mantsinen, Sennebogen, SANY, Multi Docker, UMG.

Экскаваторов: Hitachi, Komatsu, Caterpillar, Hyundai, Daewoo, CASE, Doosan, Bonny, JCB, Volvo, Liebherr, Terex, Kato, Кранэкс, UMG и др.

Применяется:

- На производствах по изготовлению труб.
- На площадках по перевалке лома.

Параметры:

- Сечение от 0.5 м² до 1.0 м².
- Вес базовой машины до 70 т.
- Грузоподъемность 20 т.



В закрытом состоянии

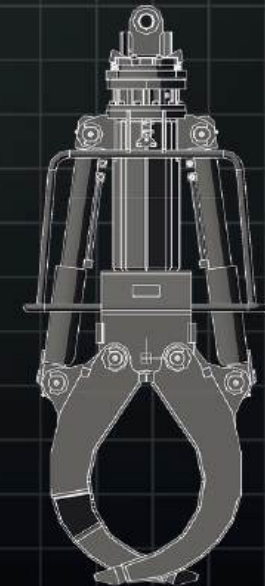
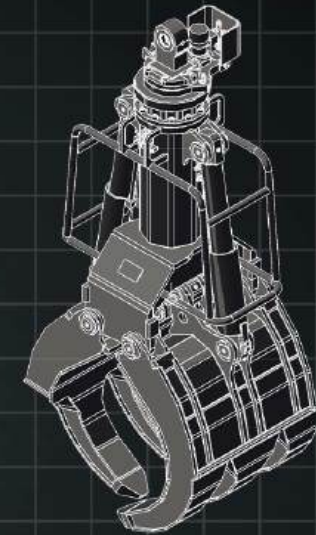
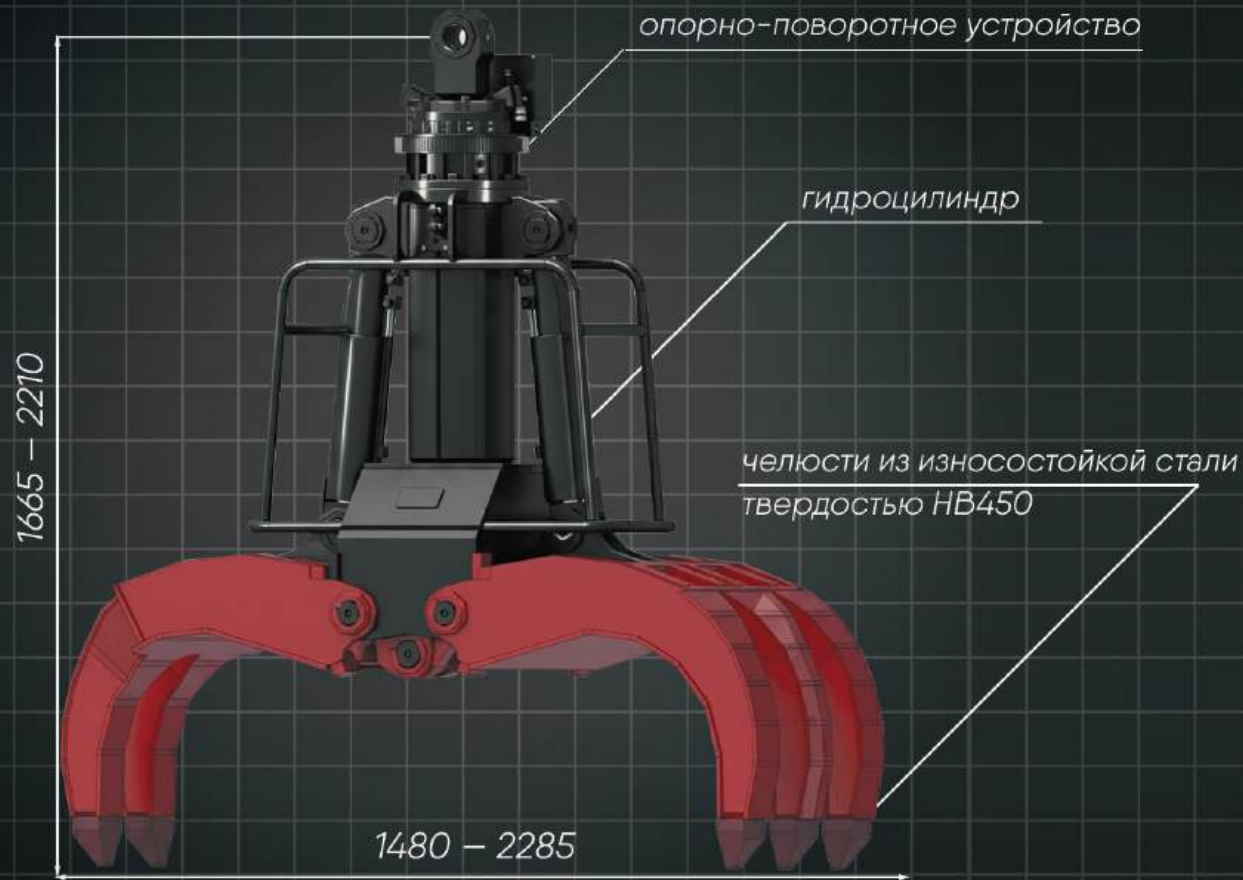

МОДЕЛЬ	ПОЛЕЗНАЯ ПЛОЩАДЬ, М ²	МАССА, КГ	МОДЕЛЬ ОПУ	Г/П, Т
GST-201	0.6	1200	RTG20	20
GST-251	0.8	1300	RTG20	20
GST-301	1.0	1900	RTG20	20

ГРЕЙФЕР ГИДРАВЛИЧЕСКИЙ МНОГОЧЕЛЮСТНОЙ ДЛЯ ЛОМОВОЗА

Грузозахватное навесное оборудование, используемое для захвата и перемещения лома и металлических отходов.

- Собственное производство запчастей: втулки, пальцы, оси, опорно-поворотные устройства (RTG), гидроцилиндры и т.д.
- Производство серийных и уникальных моделей.
- Грейферы изготавливаются из сталей повышенной прочности.
- Грейферы выполняют сложнейшие операции в температурном диапазоне от -30 до $+40$ градусов.

Подходит для:

Ломовозов и манипуляторов: Камаз, МАЗ, ГАЗ, ВЕЛМАШ.

Применяется:

- На площадках по переработке металла.
- На металлургических предприятиях.
- На местах сбора и хранения лома.

Параметры:

- Сечение от 0.2 м^3 до 0.36 м^3 .
- Грузоподъемность 6 т.



В закрытом состоянии

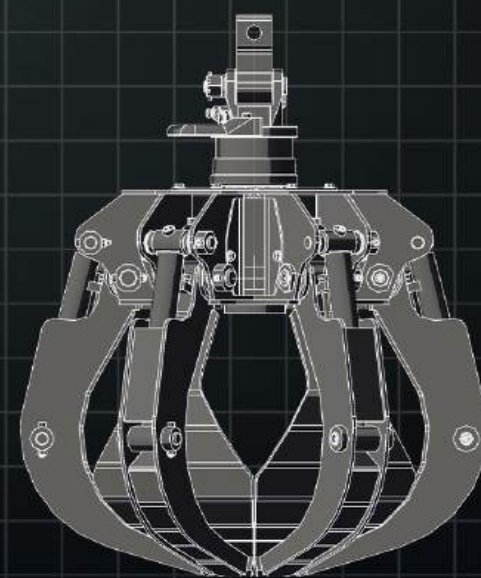
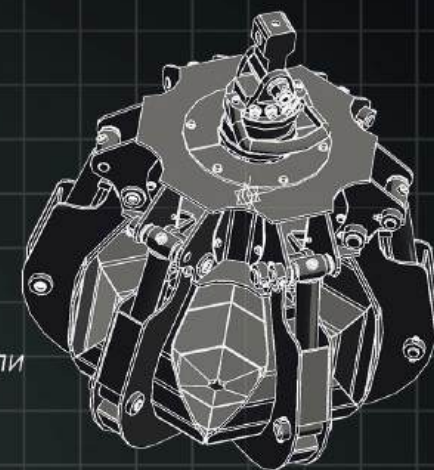
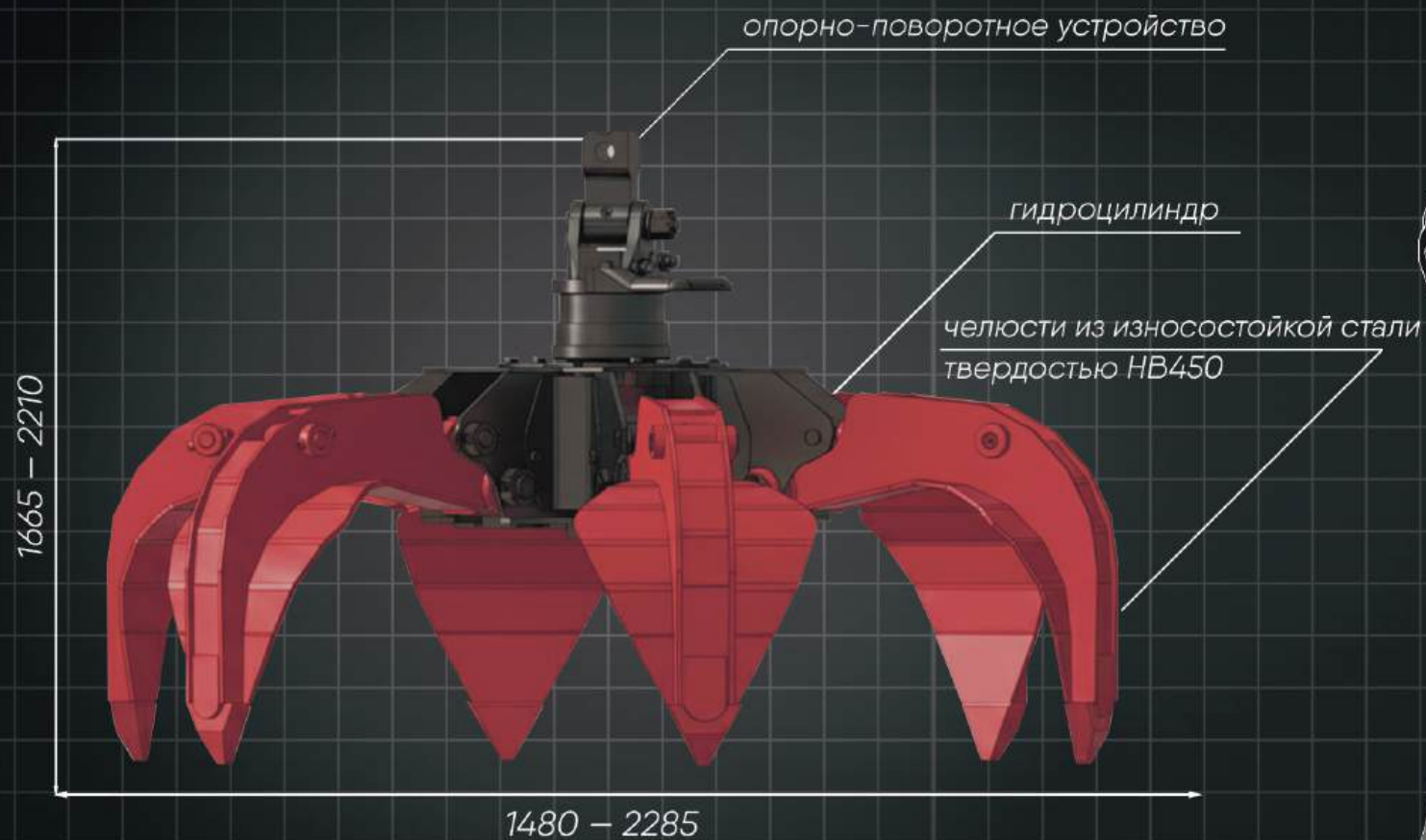

МОДЕЛЬ	КОЛИЧЕСТВО ЧЕЛЮСТЕЙ	ОБЪЁМ, М ³	МОДЕЛЬ ОПУ	Г/П, Т
PG6-201-GV6	6	0.2	GV6	3

ГРЕЙФЕР МЕХАНИЧЕСКИЙ

Грузозахватное навесное оборудование, используемое для захвата и перемещения лома и металлических отходов.

- Собственное производство запчастей: втулки, пальцы, оси, опорно-поворотные устройства (RTG), гидроцилиндры и т.д.
- Производство серийных и уникальных моделей.
- Грейферы изготавливаются из сталей повышенной прочности.
- Грейферы выполняют сложнейшие операции в температурном диапазоне от -30 до +40 градусов.

Подходит для:

Экскаваторов: Hitachi, Komatsu, Caterpillar, Hyundai, Daewoo, CASE, Doosan, Bonny, JCB, Volvo, Liebherr, Terex, Kato, Кранэкс, UMG и др.

Применяется:

- На площадках по переработке металла.
- На металлургических предприятиях.
- На местах сбора и хранения лома.

Параметры:

- Сечение от 0.2 м³ до 0.36 м³.
- Грузоподъемность 6 т.



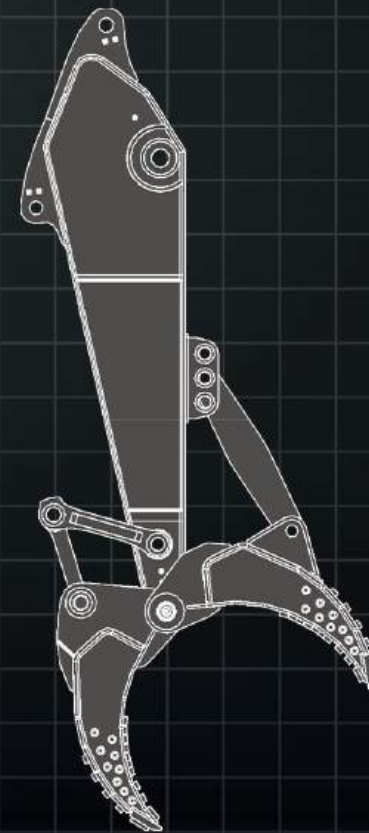

МОДЕЛЬ	КОЛИЧЕСТВО ЧЕЛЮСТЕЙ	ОБЪЁМ, М ³	Г/П, Т
GRABM-210	6	0.2	3
GRABM-30T-UN	6	0.2	3
GRABM-40T-UN	6	0.2	3
GRABM-502	6	0.2	3





Грейфер гидравлический погрузочный





Грейфер лесной с вертикальными гидроцилиндрами

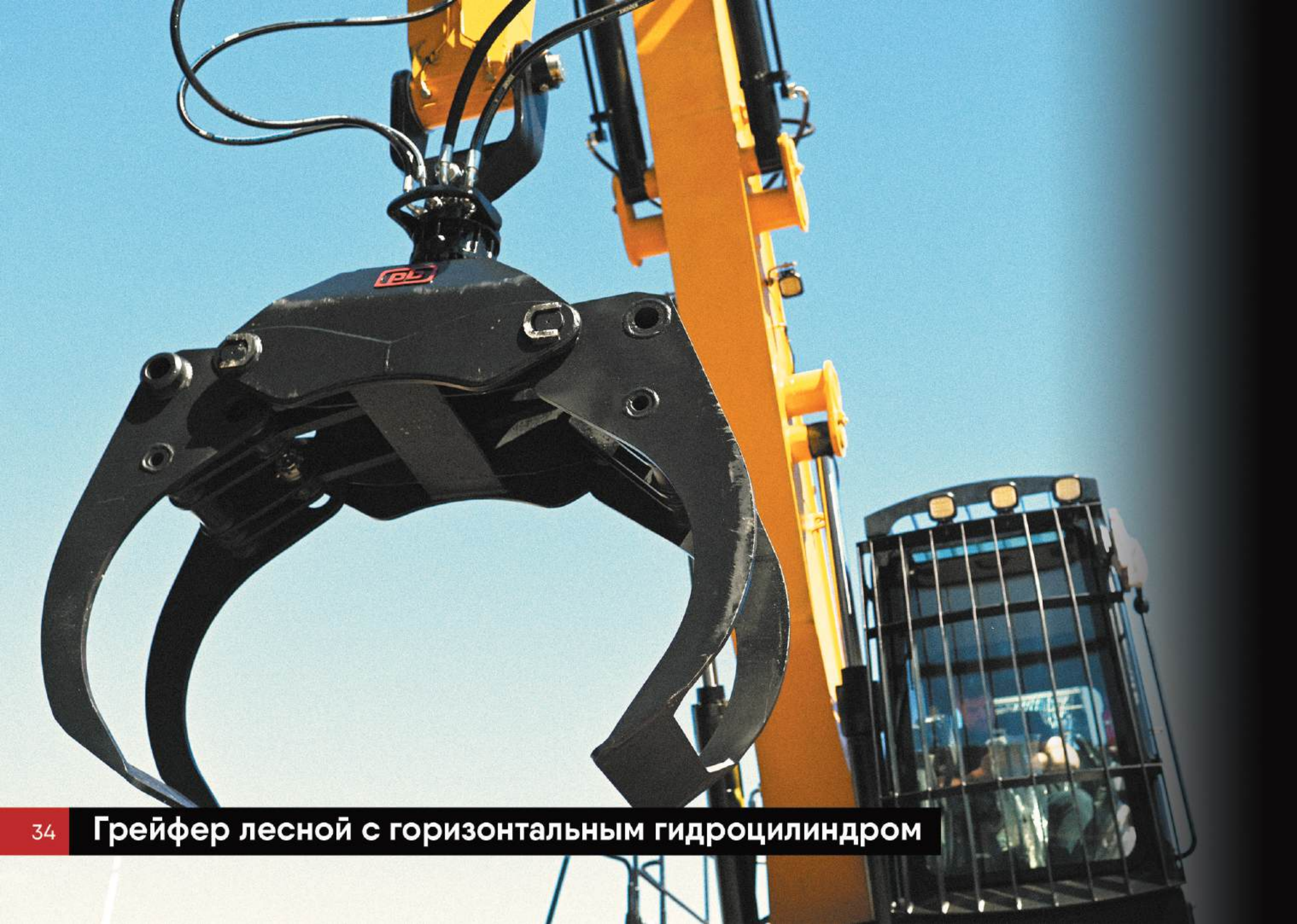



1121F

1121F

Бревнозахват

35





Грейфер гидравлический многочелюстной для ломовоза

ОПОРНО-ПОВОРОТНОЕ УСТРОЙСТВО

Опорно-поворотное устройство «Профессионал» (ОПУ) – важнейший механизм, от функционирования которого зависит скорость и оперативность работы.

К качеству ОПУ предъявляются повышенные требования, так как именно оно выполняет функцию вращения.

Ранее мы использовали и закупали ротаторы за рубежом, сейчас – запущена линия по производству опорно-поворотных устройств. Все запчасти производятся на территории завода, а наличие склада запасных частей позволяет сократить срок ремонтных работ.

Также наше опорно-поворотное устройство подойдет для грейферов других производителей с дополнительным комплектом доработок.

Опорно-поворотное устройство «Профессионал»:

- Собственное производство.
- Импортозамещение всех брендов.

Компания «Профессионал» приступила к производству опорно-поворотных устройств в 2022 году, с тех пор успешно реализовано более 500 грейферов.

ЗАПАСНЫЕ ЧАСТИ ДЛЯ ГРЕЙФЕРНОГО ОБОРУДОВАНИЯ

С 2022 года все запчасти для грейферов производятся на территории компании. Это сократило время и затраты на изготовление грейферного оборудования. Компания «Профессионал» не зависит от импортных комплектующих, а наличие склада запасных частей позволяет сократить срок ремонтных работ!

Запчасти и комплектующие для грейферного оборудования:



Челюсти



Пальцы



Гидроцилиндры



Рукояти

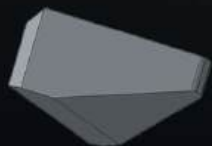

Зубья
(наконечники)



Основание



Втулки

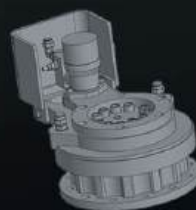

ОПУ



Стрелы

СЕРВИС ГРЕЙФЕРНОГО ОБОРУДОВАНИЯ

«Профессионал» – компания, которая не только произведет и доставит оборудование до покупателя, установит и введет в эксплуатацию, но также предоставит сервисное обслуживание, а по необходимости – возьмет оборудование на капитальный ремонт!

Весь комплекс ремонтных работ производится на территории компании:

- Забор и возврат оборудования
- Оперативные испытания оборудования на качество металла и правильность соединений
- Основная часть запчастей всегда в наличии.

СЕРВИС ГРЕЙФЕРНОГО ОБОРУДОВАНИЯ

Задача нашей сервисной службы – уменьшить время простоя техники и оборудования наших клиентов. Обеспечим быструю и качественную сервисную поддержку, в которую входят:

- Монтаж, установку, наладку и ввод в эксплуатацию грейферного оборудования.
- Монтаж, установку, диагностику и наладку гидроразводки на экскаваторах отечественного и импортного производства.
- Гарантийный и постгарантийный ремонт грейферного оборудования.
- Монтаж и установку рабочего оборудования перегружателей.

Перед ремонтом каждое оборудование в компании «Профессионал» проходит через дефектовку, целью которой является выявить все повреждения. При составлении договора определяются слабые места, неисправности и дефекты, которые необходимо отремонтировать.

Поверхностный
осмотр

Проведение
капиллярной
дефектоскопии

Фиксация
дефектов

Заключение

БЕСПЛАТНАЯ ГОРЯЧАЯ ЛИНИЯ ТЕХНИЧЕСКОЙ ПОДДЕРЖКИ
8-800-250-67-24

ГИДРАВЛИЧЕСКИЕ ГРЕЙФЕРЫ КАТАЛОГ



ООО «Профессионал»
153043, Россия, г.Иваново
ул. Коллективная, д.3 «б»
Телефон: 8-800-775-80-50,
(4932) 35-35-00
www.profdst.ru
E-mail: info@profdst.ru

Руководитель направления грейферного оборудования:
Умаров Антон
E-mail: uai@profdst.ru
Телефон: 8-995-906-09-90